

# Nutzungsschablone

Art der baulichen Nutzung	WA = allgemeines Wohngebiet	Vollgeschosse mit Angabe Bauform	II = Zahl der Vollgeschosse E+D = Erdgeschoss + Dachgeschoss E+I = Erdgeschoss + Obergeschoss
Grundflächenzahl	GRZ = 0,30	Geschossflächenzahl	GFZ = 0,60
Bauweise	O = offene Bauweise		
Bauweise	 = nur Einzel- und Doppelhäuser zulässig	Dachform	SD = Satteldach PD = Pultdach KWD = Krüppelwalmdach ZD = Zeltdach WD = Walmdach FD = Flachdach

## Regelquerschnitte (ohne Maßstab)

2 Vollgeschosse (E+D)

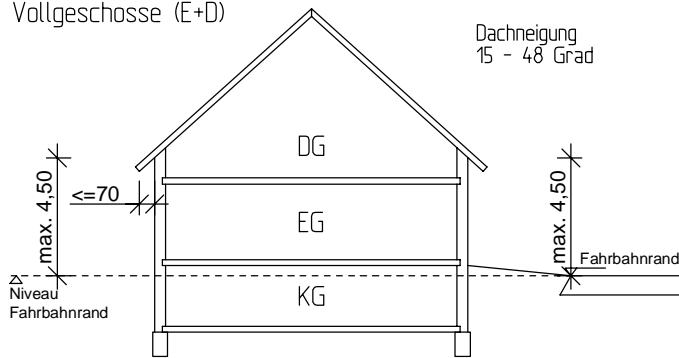

Typ I Satteldach (zulässig für alle Parzellen)

2 Vollgeschosse (E+D)

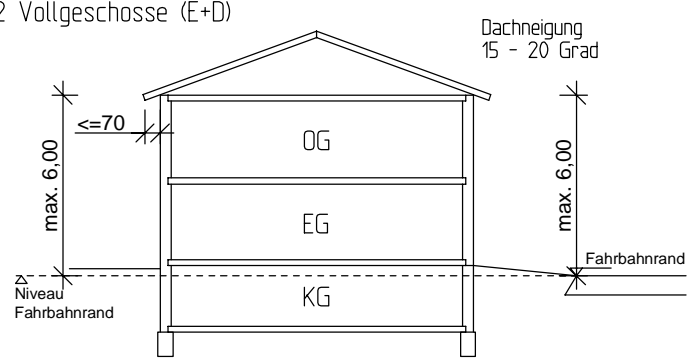

Typ II Zelt- und Walmdach (zulässig für alle Parzellen)

2 Vollgeschosse (E+D)

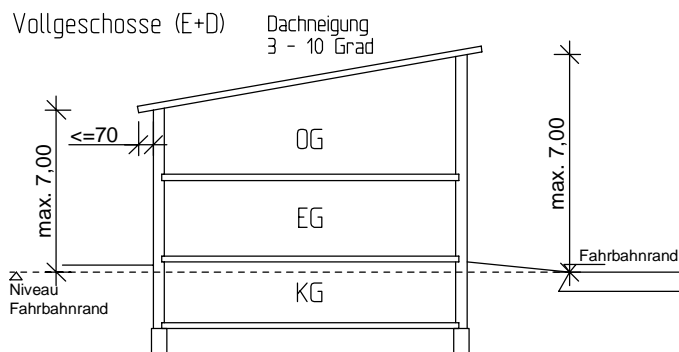

Typ III Pultdach (zulässig für alle Parzellen)

2 Vollgeschosse (E+D)

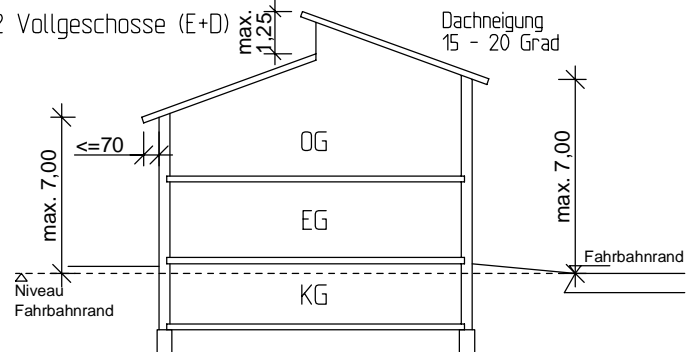

Typ IV versetztes Pultdach (zulässig für alle Parzellen)

2 Vollgeschosse (E+D)

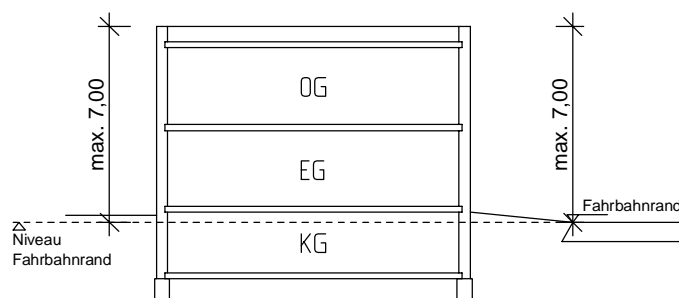

Typ V Flachdach (zulässig für alle Parzellen)